



# SIGNATURE SERIES 200 POND SKIMMER

**Signature Series 200  
Pond Skimmer**  
Item #43020



[www.graystonecreations.com](http://www.graystonecreations.com)  
706-865-0220



# Signature Series 200 Pond Skimmer

**Thank you for choosing the Signature Series 200 Pond Skimmer.** At Aquascape we connect people to water the way nature intended. Since 1991 we've been creating and field-testing water features in order to provide you with the most reliable products and best value in the water gardening industry.

The Aquascape Signature Series 200 Pond Skimmer provides mechanical filtration to your pond. Our skimmers were designed by pond professionals to be functional and easy to install and maintain. They include patented features that make a maintenance free pond effortless. This instruction manual will guide you through the proper installation of your filter as well as recommended maintenance procedures to ensure long term effectiveness.



## TABLE OF CONTENTS

Introduction .....	2
Contents .....	3
Recommended Tools .....	3
Installation .....	4-7
General Maintenance .....	7
Replacement Parts .....	8
Warranty Information .....	8

## Contact Us

For more information about our company or products, please visit our website at [aquascapeinc.com](http://aquascapeinc.com) or call US (866) 877-6637 CAN (866) 766-3426.

## Find us on:



[facebook.com/aquascapeinc](https://facebook.com/aquascapeinc)  
[youtube.com/aquascape4](https://youtube.com/aquascape4)  
[pinterest.com/aquascapeinc](https://pinterest.com/aquascapeinc)

Contents	
No.	Description
1.	Signature Series 200 Pond Skimmer Lid
2.	Signature Series 200 Pond Skimmer
3.	Weir Door
4.	Debris Net
5.	(12) Screws
6.	Skimmer Face Plate

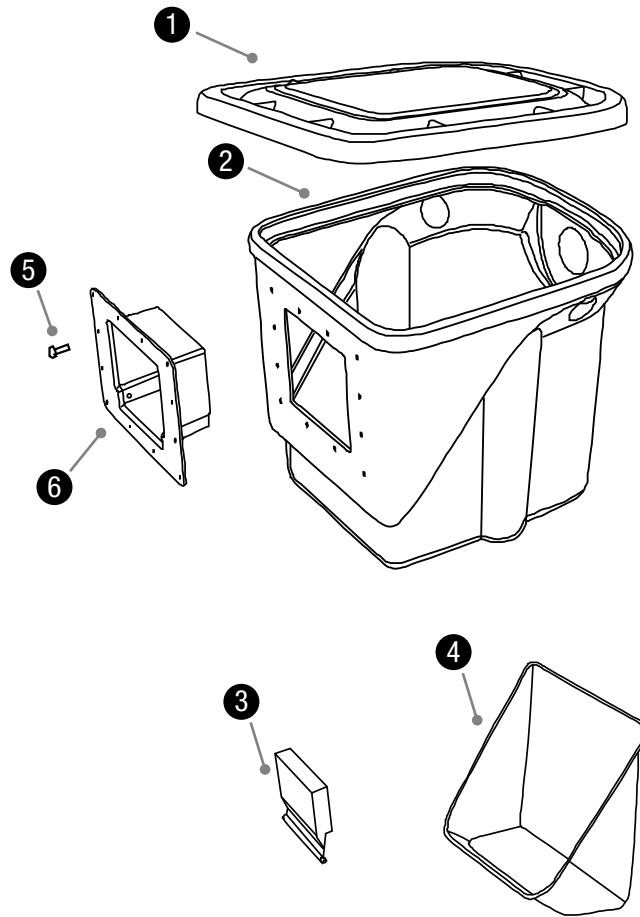

### Recommended Tools



Wheelbarrow



Brightly-Colored  
Spray Paint

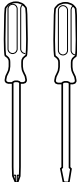

Screwdriver

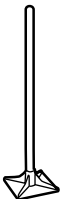

Soil Tamper

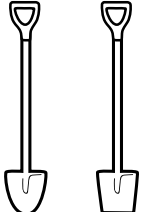

Shovel

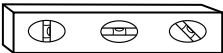

Carpenter's  
Level

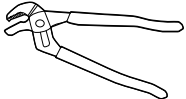

Channel  
Locks

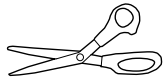

Scissors

# Installation

## STEP 1

### PLACEMENT OF THE SKIMMER

- In order to maximize circulation, the skimmer should be placed directly across from a waterfall. If you do not have a waterfall, use your area's prevailing winds to determine where you should place your skimmer along the longest axis. Use the wind to help push the debris toward the skimmer (Ex. 1).

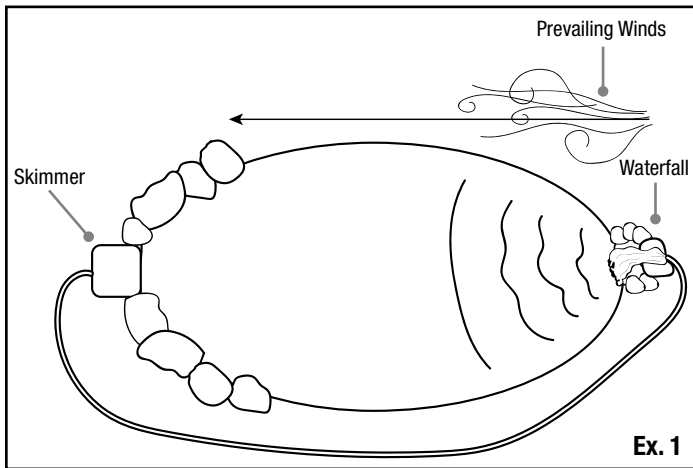

## STEP 2

### EXCAVATING YOUR POND BASIN

- If you are installing the skimmer on an existing pond, skip this step and proceed to step three.
- We suggest excavating the pond no more than 18-24" deep. This depth provides the proper water levels required for aquatic plants and is deep enough to keep fish alive during winter.
- The excavation should be dug with a series of shelves. The shelves will add stability to the walls of the pond and will also create planting beds for different types of aquatic plants.
- The first shelf should be about 8-10" deep, or the height of a standard shovel blade (Ex. 2).
- Dig the second shelf another 8-10" deeper (Ex. 3).
- The third shelf (if desired) will be excavated down another 6" reaching a final excavation of 24" (Ex. 4).

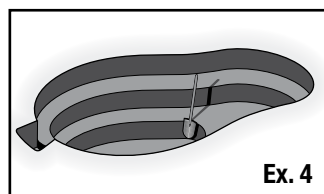
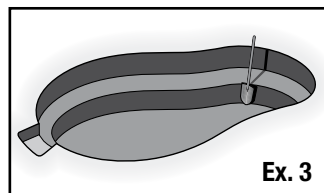
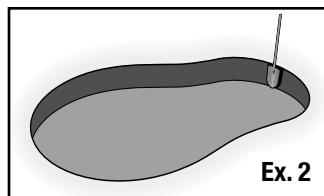

## STEP 3

### EXCAVATING YOUR SKIMMER LOCATION

- When installing the skimmer onto an existing pond you will need to drain the water from the pond. If you have fish, save some water from the pond and place in a large bucket, kiddie pool, or cooler. Net your fish and place them in your container. Be sure to add an aerator and keep the fish in a shaded area.
- Remove any rock that is within 3 feet on either side and in front of where you will place the skimmer. Pull your existing liner and underlayment back into the pond 3-4 feet from edge so you expose the area that needs to be excavated for the skimmer.
- We recommend placing the skimmer lid in the position you have chosen. Overhang the lid about 6" towards the inside of the pond to allow some slack in the liner and make attaching the skimmer face plate easier.
- Mark the outside edge of the lid with spray paint or score the ground around the lid with a shovel.
- Excavate the hole for the skimmer, roughly 18" wide by 21" long (the outline for the skimmer).
- The skimmer should be excavated down to a depth so that the proposed water level in the pond is approximately 3/4" below the top of the opening of the skimmer (Ex. 5). If installing on an existing pond use the known water level as your guideline on how deep to excavate the skimmer.

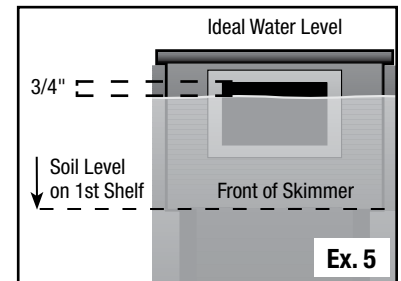

- Make sure the excavated area under the skimmer is compacted and level.
- Set the skimmer in place and use a 2-foot bubble level in order to make sure your skimmer is properly set into position (Ex. 6). Your skimmer should be level from side to side and front to back.



## STEP 4

### INSTALLING THE SKIMMER

#### OPTIONAL OVERFLOW FITTING ORIENTATION

- If installing the optional overflow you will need to drill a hole for a 2" bulkhead fitting using a 3" hole saw in the back of the skimmer. Information on the fittings required to install the optional overflow can be found in the replacement parts section located on page 8 of this manual. There is

a drill point in the plastic approximately 3 1/2" below the top edge for reference. Install the bulkhead into the hole following the orientation (Ex. 7). A barb fitting or PVC fitting can then be threaded into the bulkhead. Use silicone sealant (#22010) or (#29186) or Teflon tape (not included) on the threads of the pipe fittings, in order to help provide a watertight seal. The pipe for the overflow can be connected later in the project, during step 7.

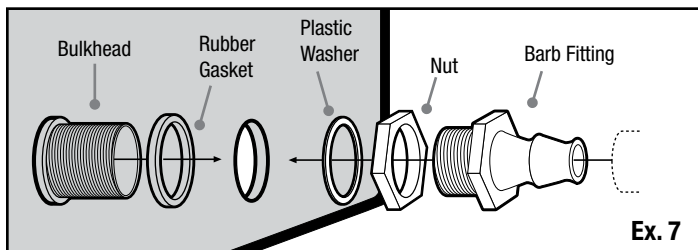

Ex. 7

### ATTACHING THE SKIMMER FACE PLATE

**NOTE:** Power tools are not recommended for installing the screws and may strip the nut inserts.

- Position the liner against the skimmer opening, making sure there is slack below the opening. This will help reduce tension on the skimmer face plate when placing boulders in front of the unit. Use your finger or a screwdriver to mark the outer perimeter of the skimmer opening on the liner (Ex. 8).
- Mark a second box 1.5" inside of it. This insures that you don't cut too much of the liner, which would result in a possible leak (Ex. 9).

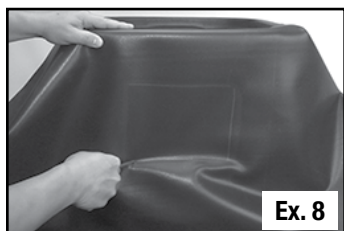

Ex. 8

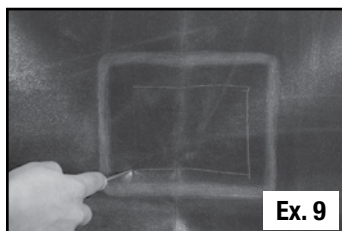

Ex. 9

- Cut the inner box using a pair of scissors, and insert the skimmer face plate into the hole (Ex. 10).
- Make sure skimmer face plate is in the upright position. The hinge should be at the bottom (Ex. 11).

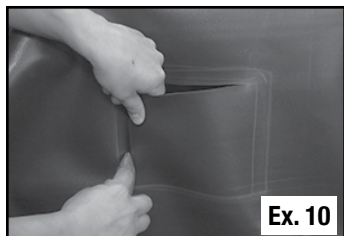

Ex. 10



Ex. 11

- Temporarily install the skimmer face plate and liner to the skimmer using two screws in the upper corners. Using an awl or nail, poke the first hole in the liner all the way through to the inside of the filter box. Be careful not to damage the threads on the nut inserts when punching the

holes with the awl. Remove the awl or nail while holding the skimmer face plate and liner in place and begin threading one of the screws into filter. Repeat this process for the other screw (Ex. 12).

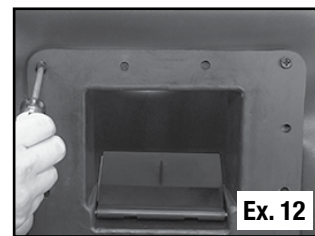

Ex. 12

- Now remove the skimmer face plate from the skimmer, keeping the screws installed through the skimmer face plate and liner (Ex. 13).
- Apply a bead of fish-safe silicone sealant (#22010) or (#29186) around the skimmer opening, over the nut inserts. Pre-installing the two screws in the earlier steps will make it easy to line up the skimmer face plate after the silicone is applied and will keep the silicone in as thick of a bead as possible (Ex. 14).

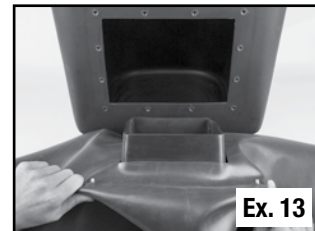

Ex. 13

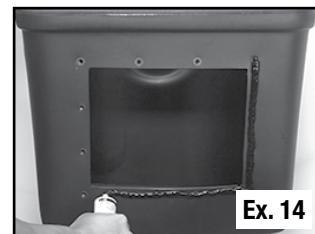

Ex. 14

- Replace the skimmer face plate and the two corner screws and then proceed with the bottom two corners. Make sure the holes in the skimmer face plate that the weir flap clicks into are on the bottom (Ex. 15).

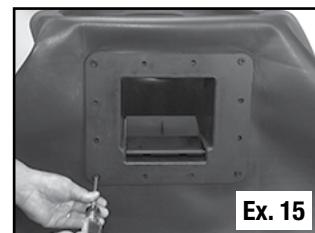

Ex. 15

- With the 4 corners secured, you may now punch the remaining holes with your awl and thread in all the screws. Again, be careful not to damage the threads on the nut inserts.
- Let dry for at least one hour before introducing water.
- Insert the debris net and optional filter brush cartridge in the skimmer (Ex. 16). See image below for placement.

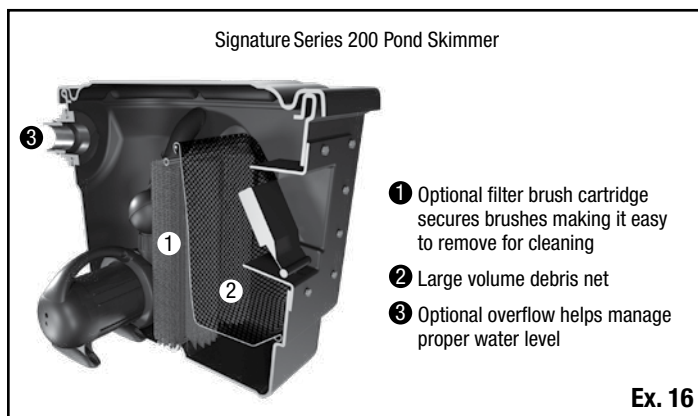

Ex. 16

## STEP 5

### ADD ROCK AND GRAVEL

**NOTE:** You can expect to use several tons of stone and gravel for your water feature. Below are some helpful formulas for choosing the stone and gravel.

#### Stone Calculation for the Pond

Length x Width / 65 = Tons of boulders

#### Gravel Used in the Pond

Pond Gravel = 30% total tons of pond boulders

- Start from the bottom and set the largest character boulders first against the vertical walls, then stack the smaller boulders on top (Ex. 17).



- Be careful when placing any large boulders so you don't damage the liner.
- The opening on the front of the skimmer can be hidden by placing boulders on either side and bridging a stone or piece of driftwood across, creating a cave effect.

**NOTE:** Make sure the boulders do not block the water flow into the skimmer.

- Cover all remaining flat surfaces inside the pond with a couple inches of decorative gravel (Ex. 18). This will help lock the boulders in place, as well as cover the remaining liner, protecting it from ultraviolet rays, and giving bacteria a place to colonize.



## WASH ROCKS AND GRAVEL

- Using a garden hose, wash the rock and gravel down in order to remove the dust and dirt. Use the pump provided with the kit attached to a scrap section of kink-free pipe. The pump can temporarily be placed in the lowest point of the pond and the dirty water discharged to a drainage area in the yard.

## STEP 6

### COMPLETE THE SKIMMER INSTALLATION

- The skimmer has two holes on either side of the unit for the plumbing to travel to the BioFalls® 1000. Choose the plumbing hole that is most convenient. The pipe simply passes through the opening on either side of the skimmer (Ex. 19).
- The pump's electrical cord can be run through either hole provided in the side of the skimmer (Ex. 20).
- Insert the barbed multi-hose adapter included with the pump onto the end of the pipe and tighten down hose clamp. Thread the end of the pipe onto the rotational ball fitting attached to the pump and lower into the skimmer (Ex. 21).

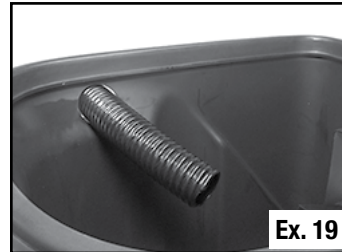

## STEP 7

### OPTIONAL OVERFLOW INSTALLATION

- Attach and trench a section of kink-free pipe into place (3' minimum). Create a drainage area at the end of the pipe by excavating a small pit, roughly 16" in

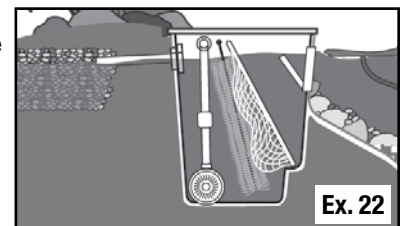

diameter and at least 12" deep. Fill the pit with excess gravel. This will allow water in an overflow situation to flow through the pipe and drain away from the pond (Ex. 22).

- Cover the gravel pit with a small section of underlayment and top with soil.

## STEP 8

---

### WATER PUMP PLUMBING

- Run your tubing from the pond pump in the skimmer to your desired location or point of entry.

## STEP 9

---

### ADD WATER

- Fill up the pond basin with water (Ex. 23). The pond should be filled 3/4" below the top of the front opening of the skimmer (refer to Ex. 5 on page 4).



**NOTE:** We recommend adding Aquascape Pond Detoxifier to dechlorinate and properly condition water prior to introducing fish to your new pond. See your Aquascape dealer for water treatment products.

---

## General Maintenance

- Debris Net:
  - The skimmer is designed to sweep the surface of the water so this it is free from debris. The Debris Net inside the skimmer is the first filter stage of the skimmer. The net will collect leaves, twigs, seeds, and other pond debris. It takes approximately two to three minutes every other week to empty the Debris Net. More frequent changes will be required during the fall and spring because of the quantity of leaves falling off the surrounding trees.
  - It is a good habit during your first season with the pond to periodically lift the skimmer lid and check the quantity of debris in the net. This is especially true in the fall. Keep a mental note as to how often your net has to be emptied. It's important that the debris net is not allowed to become too full. Too much debris can reduce the water flow to the pump.
- Optional Brush Cartridge:
  - The optional Filter Brush Cartridge (#99772) behind the debris basket is the second stage of the skimmer. The Brush Cartridge is designed to handle any debris that finds its way past the Debris Net. The brush cartridge will not need maintenance as frequently as the basket, since the basket will remove the majority of debris from the water. Remove and rinse the mat when you notice excessive debris build up on the mat or reduced flow over the waterfall.

## Replacement Parts

Skimmer Replacement Parts	
No.	Item number/description
1.	99772 – Optional Brush Cartridge
2.	99775 – Debris Net
3.	29254 – Skimmer Face Plate
4.	29257 – Weir
5.	30078 – (2) Brass Screws (8 pk)
6.	29103 – Optional 2" Bulkhead Overflow Fitting
7.	99925 – 2" MPT x 1.5" Barb Fitting
8.	29157 – 2" MPT x 1.5" Slip Fitting
9.	99993 – Stainless Steel Hose Clamp

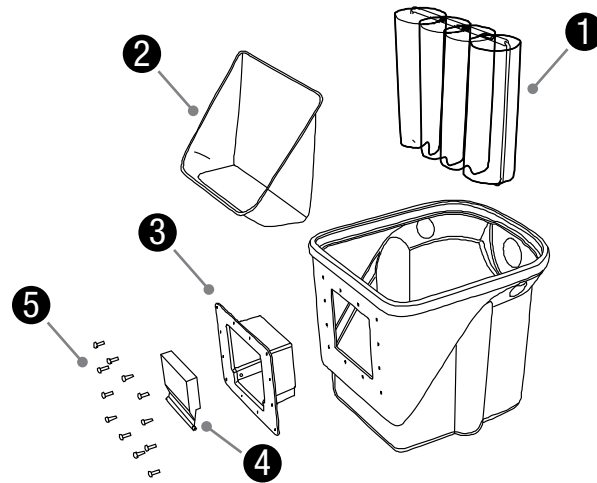

Optional Overflow Fittings:

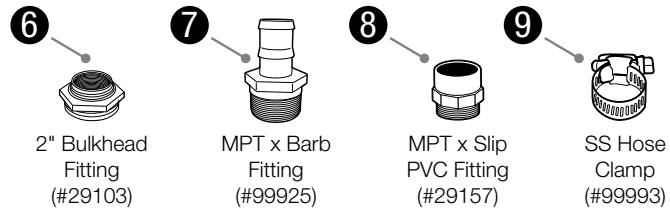

## Warranty

### LIFETIME WARRANTY

Aquascape warrants that the Signature Series 200 will be free of manufacturing defects for the lifetime of the product if properly installed and maintained. Proof of purchase required. Warranty does not cover damage resulting from negligent handling, misuse or lack of reasonable maintenance or care. If upon Aquascape's inspection, the skimmer shows evidence of a manufacturing defect, Aquascape's liability is limited, at Aquascape's option, to the repair of the defect, replacement of the defective product, or refund of the original purchase price. The warranty excludes costs of labor, removal of product, shipping and expenses related to the installation and re-installation of the product. All products that include plumbing (tubing, pumps, check valves) need to be properly drained and winterized otherwise warranty is null and void. No liability for loss or damage of any nature or kind, whether arising out of or from the use of the product, whether defective or not defective, is assumed by Aquascape, Inc. or its affiliates. Aquascape shall not be liable for any incidental, consequential or other damages arising under any theory of law whatsoever.

### ONE YEAR WARRANTY

Aquascape warrants that the plastic internal parts of the skimmer will be free of manufacturing defects for one year from the date of purchase of the product if properly installed and maintained. Proof of purchase required. Filter pads and media are consumable items and are not covered under any warranty. If upon Aquascape's inspection, the plastic internal parts shows evidence of a manufacturing defect, Aquascape's liability is limited, at Aquascape's option, to the repair of the defect, replacement of the defective product, or refund of the original purchase price. The warranty excludes costs of labor, removal of product, shipping and expenses related to the installation and re-installation of the product. No liability for loss or damage of any nature or kind, whether arising out of or from the use of the product, whether defective or not defective, is assumed by Aquascape, Inc. or its affiliates. Aquascape shall not be liable for any incidental, consequential or other damages arising under any theory of law whatsoever.

For more information about our company or products, please visit our website at [aquascapeinc.com](http://aquascapeinc.com) or call us at US (866) 877-6637 CAN (866) 766-3426



# SIGNATURE SERIES 200 POND SKIMMER

**Signature Series 200  
Pond Skimmer**  
Référence #43020





# Signature Series 200 Pond Skimmer

## Merci d'avoir choisi l'écumeur d'étang

**Signature Series 200.** Chez Aquascape, nous connectons les gens à l'eau comme le veut la nature. Depuis 1991, nous créons et testons sur le terrain des caractéristiques d'eau afin de vous fournir les produits les plus fiables et le meilleur rapport qualité-prix dans l'industrie de l'eau.



L'écumeur de bassin Aquascape Signature Series 200 fournit une filtration mécanique à votre bassin. Nos skimmers ont été conçus par des professionnels de l'étang pour être fonctionnels et faciles à installer et à entretenir. Ils incluent des caractéristiques brevetées qui rendent un bassin sans entretien sans effort. Ce manuel d'instructions vous guidera à travers l'installation correcte de votre filtre ainsi que les procédures d'entretien recommandées pour garantir une efficacité à long terme.

## TABLE DES MATIÈRES

Introduction .....	10
Contenu .....	11
Outils recommandés .....	11
Installation .....	12-15
Entretien général .....	15
Pièces de rechange .....	16
Informations sur la garantie .....	16

## ☎ Communiquez avec nous

Pour plus de renseignements sur notre entreprise ou nos produits, veuillez vous rendre sur notre site Web [aquascapeinc.com](http://aquascapeinc.com) ou appeler le (866) 877-6637 (aux É.-U.) ou le (866) 766-3426 (au Canada).

## Rejoignez-nous sur :



[facebook.com/aquascapeinc](https://facebook.com/aquascapeinc)  
[youtube.com/aquascape4](https://youtube.com/aquascape4)  
[pinterest.com/aquascapeinc](https://pinterest.com/aquascapeinc)

## Contenu

N°	Description
1.	Signature Series 200 Couvercle d'écumoire de bassin
2.	Signature Series 200 Écumoire de bassin
3.	Weir Porte
4.	Filet à déchets
5.	(12) Vis
6.	Plaque frontale d'écumeur

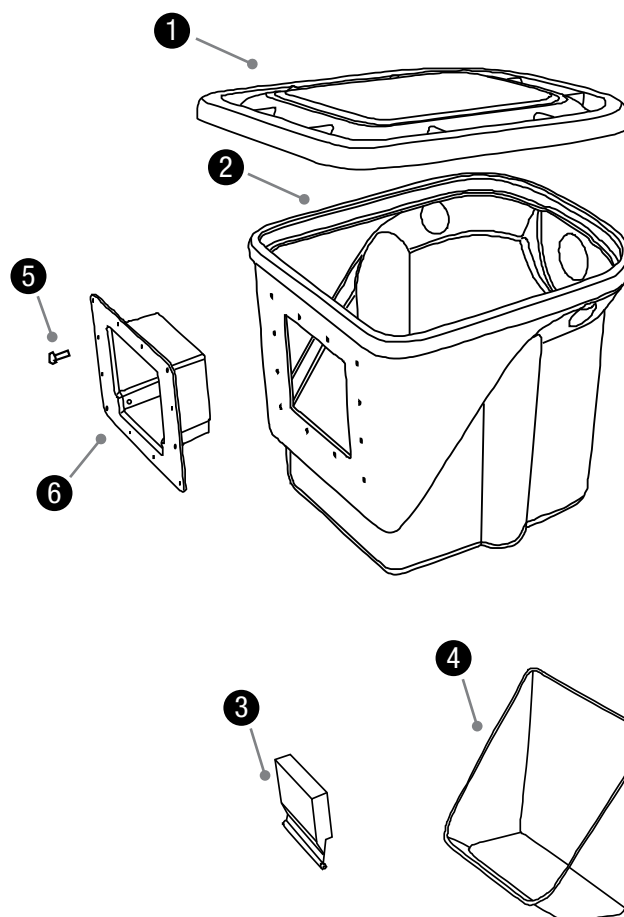

## Outils recommandés



Brouette



Peinture au pistolet de couleur vive

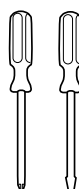

Tournevis

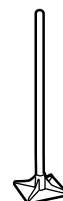

Dameuse

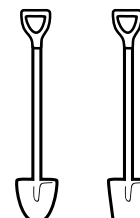

Pelles

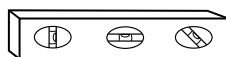

Niveau à bulle

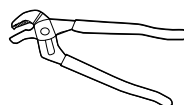

Pince multiprise à crémaillère

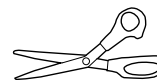

Ciseaux

## Installation

### ÉTAPE 1

#### POSITIONNEMENT DE L'ÉCUMOIR

- Pour maximiser la circulation, le filtre écumoire doit être placé directement devant la chute d'eau. Dans le cas où vous n'auriez pas de chute d'eau, utiliser les vents prédominants du terrain pour déterminer la position du filtre sur son axe le plus long. Ainsi, vous pouvez utiliser le vent pour aider à pousser les débris vers le filtre (Ex. 1).

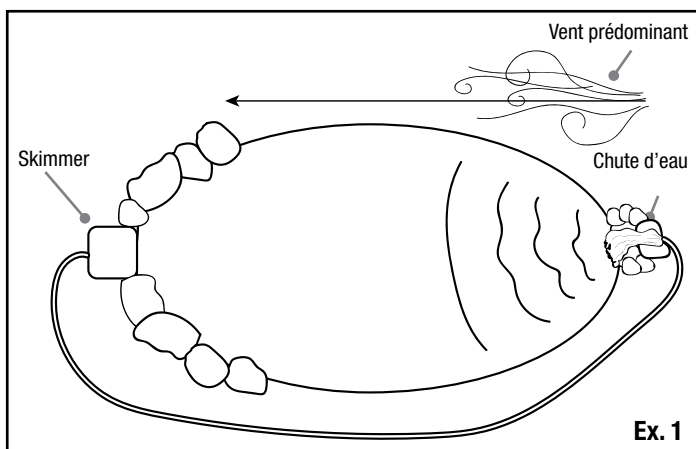

### ÉTAPE 2

#### EXCAVATION DE VOTRE PLAN D'EAU

- Si vous installez l'écumeur sur un étang existant, ignorez cette étape et passez à l'étape trois.
- Nous suggérons une excavation maximale de 18 po à 24 po de profondeur. Cette profondeur est nécessaire pour la santé des plantes aquatiques et est appropriée pour les poissons durant la saison hivernale.
- L'excavation doit être creusée en forme de marches. Ces marches servent à maximiser la stabilité des murs de l'étang et à la création de différents niveaux de plate-bandes pour différentes familles de plantes aquatiques.
- La première étagère doit avoir une profondeur d'environ 8 à 10 po ou la hauteur d'une lame de pelle standard (Ex. 2).
- Creuser la deuxième étagère de l'autre 8 à 10 plus profond (Ex. 3).
- La troisième étagère (si vous le souhaitez) sera excavée sur un autre 6 "pour atteindre une excavation finale de 24 po (Ex. 4).

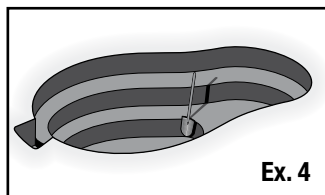
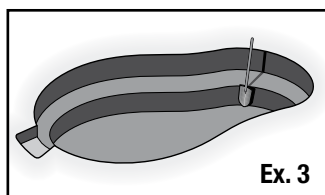
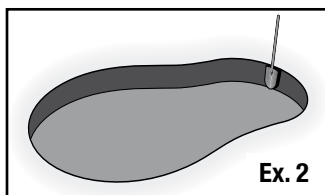

### ÉTAPE 3

#### EXCAVATION POUR L'ÉCUMOIRE

- Lors de l'installation du skimmer sur un étang existant, vous devrez vidanger l'eau de l'étang. Si vous avez des poissons, gardez un peu d'eau de l'étang et placez-les dans un grand seau, une piscine pour enfants ou une glacière. Filetez vos poissons et placez-les dans votre contenant. Assurez-vous d'ajouter un aérateur et de garder le poisson dans une zone ombragée.
- Retirez les pierres dans un périmètre de 3 pieds autour du site du filtre. Exposer la région à excaver pour l'emplacement du filtre écumoire en retirant 3 à 4 pieds de toile à bassin.
- Nous vous recommandons de placer le skimmer couvercle dans la position que vous avez choisie. Faux le couvercle sur 6 vers l'intérieur de l'étang pour permettre un peu de mou dans la doublure et de faire de fixation de la façade plus facile.
- Marque le bord extérieur du couvercle avec de la peinture en spray ou de marquer le sol autour de la paupière avec une pelle.
- Creuser le trou pour le skimmer, environ 18 de large par 21 de long (le contour de l'écumoire).
- La profondeur de l'excavation doit permettre 3/4 po d'eau au-dessus de l'ouverture de l'écumoire (Ex. 5). Pour l'installation dans un étang artificiel existant, veuillez utiliser le niveau d'eau connu pour l'excavation de l'écumoire.

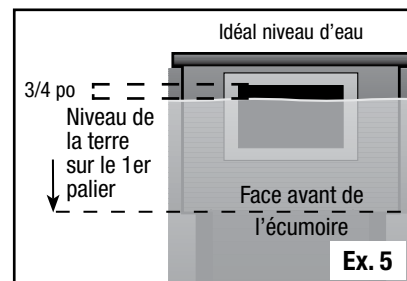

- Assurez-vous que la zone sous le filtre écumoire est compactée et est à niveau.
- Définir le skimmer en place et l'utilisation d'un 2 pieds niveau à bulle afin de vous assurer que votre skimmer est correctement mis en place (Ex. 6). Votre skimmer doit être de niveau de gauche à droite et d'avant en arrière.



### ÉTAPE 4

#### INSTALLATION DU SKIMMER

##### SENS DU RACCORD DE TROP-PLEIN EN OPTION

- Si vous installez un trop-plein en option, vous devrez percer au dos de l'écumoire un trou pour un raccord de traversée de cloison de 2 po à l'aide d'une scie-cloche de 3 po Vous trouverez des renseignements sur les raccords

nécessaires à l'installation d'un trop-plein en option dans la section consacrée aux pièces de rechange, en page 8 de ce manuel. Pour référence, il y a un point pour foret dans le plastique à environ 3,5 po sous le rebord supérieur. Poser la cloison dans le trou en respectant le sens du raccord (Ex. 7). Vous pouvez ensuite visser un raccord cannelé ou un raccord en PVC dans la cloison. Utilisez un agent d'étanchéité à base de silicone ou un ruban d'étanchéité en Téflon pour recouvrir les filets du raccord de tuyauterie et obtenir ainsi un joint étanche. La tuyauterie du trop-plein peut se brancher plus tard, au cours de l'étape 7.

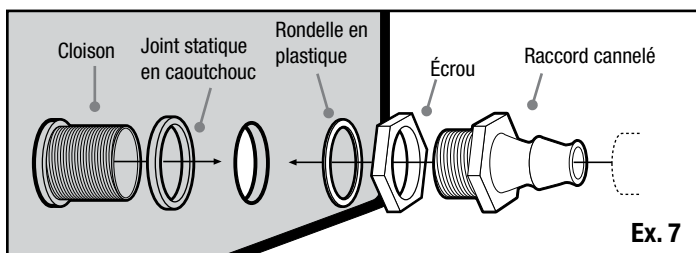

### POUR FIXER LE PANNEAU FRONTAL ÉCUMOIRE

**REMARQUE :** Les outils électriques ne sont pas recommandés pour l'installation des vis et peuvent endommager les écrous.

- Positionner la toile à bassin contre l'ouverture pour le écumoire avec un excès sous l'ouverture. Ceci permet de réduire la tension sur le panneau frontal lors du placement de grosses pierres devant l'unité. Utiliser vos doigts ou un tournevis pour marquer le périmètre extérieur de l'ouverture du écumoire sur la toile (Ex. 8).
- Tracer une deuxième boîte 1,5 po à l'intérieur pour vous aider à ne pas trop couper la toile, ce qui pourrait créer des fuites (Ex. 9).

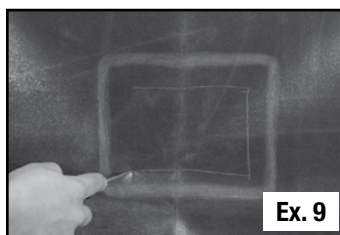
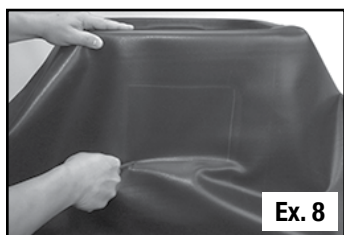

- Couper la boîte interne avec des ciseaux et insérer le panneau frontal dans le trou (Ex. 10).
- Veuillez vous assurer que le panneau frontal de écumoire est dans la bonne position verticale. Les pentures doivent être placées en bas (Ex. 11).

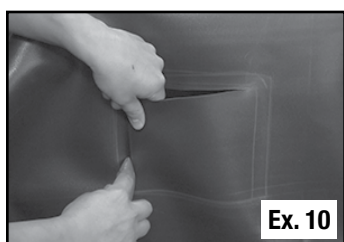

- Installer temporairement le panneau frontal et la toile sur l'écumoire à l'aide de deux vis posées sur les coins supérieurs. À l'aide d'un poinçon ou d'un clou, percez le premier trou dans la doublure jusqu'à l'intérieur de la boîte de filtre. Percer jusqu'à l'intérieur de la boîte du filtre. Faites attention de ne pas the filter box. endommager les filets des écrous lorsque vous utilisez l'alène. Retirer l'alène ou le clou en retenant le panneau frontal et la toile et insérer la première vis dans le filtre. Répéter cette étape pour toutes les autres vis (Ex. 12).



- Maintenant, retirez le panneau frontal de l'écumoire, gardez les vis à travers le panneau frontal et la toile (Ex. 13).

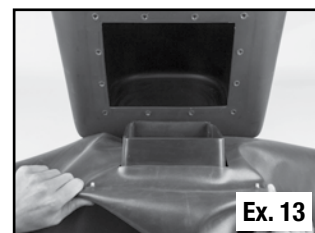

- Appliquer une bille de silicone sécuritaire pour les poissons autour des ouvertures de l'écumoire et sur la rondelle de plastique. Préinstaller les deux vis pour les deux étapes précédentes facilite la pose centrée du panneau frontal de l'écumoire et permet de garder un cordon de silicone épais (Ex. 14).

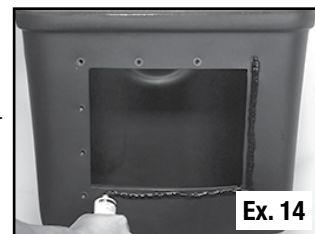

- Replacer le panneau frontal de l'écumoire et les deux vis des coins supérieurs puis placer les deux vis des coins inférieurs. Assurez-vous que les trous du panneau frontal dans lequel le déversoir se fixe sont situés sur le bas (Ex. 15).

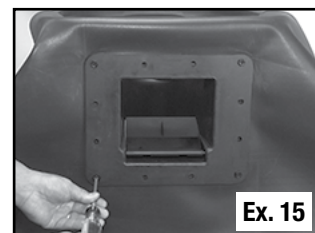

- Avec les 4 coins fixés, vous pouvez maintenant percer les trous pour les autres vis avec l'alène et insérer les vis. Veuillez toujours vous assurer de ne pas endommager les filets des écrous.
- Laissez sécher pour un minimum d'une heure avant d'introduire l'eau.
- Insérez dans l'écumoire le filet à débris et la cartouche à brosses en option du filtre (Ex. 16). Voir l'image à la page 14 pour le placement.

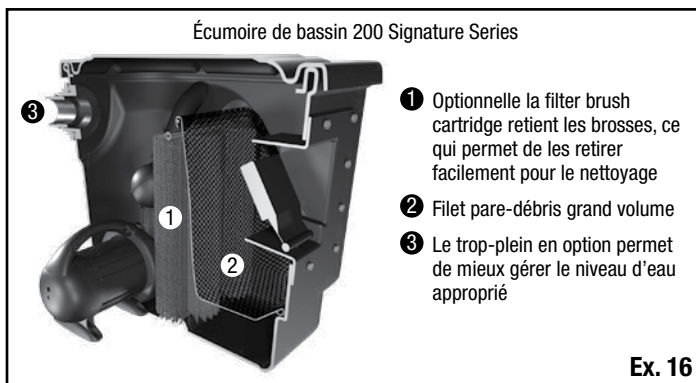

## ÉTAPE 5

### AJOUTEZ LES ROCHES ET LE GRAVIER

**REMARQUE :** Il faut vous attendre à utiliser plusieurs tonnes de roches et de gravier pour vos accessoires aquatiques. Vous trouverez ci-dessous des formules utiles pour vous aider à choisir les pierres et le gravier.

#### Calcul de la quantité de pierres pour le bassin

Longueur x largeur ÷ 65 = quantité de roches en tonnes

#### Gravier utilisé dans le bassin

Quantité de gravier = 30 % du poids total des roches

- En partant du fond, posez d'abord les roches de plus grande taille contre les parois verticales, puis empilez par dessus les roches plus petites (Ex. 17).



- Pour ne pas endommager la poche, soyez attentifs quand vous posez de grosses roches.
- L'ouverture à l'avant de la écumoire peut être cachée en plaçant des roches de chaque côté et en posant une pierre ou un morceau de bois de grève par dessus et en travers pour créer une sorte de petite caverne.

**REMARQUE :** Assurez-vous que les grosses roches ne bloquent pas le débit d'eau dans l'écumoire.

- Couvrez toutes les surfaces planes restantes à l'intérieur de l'étang avec quelques pouces de gravier décoratif (Ex. 18). Cela aidera à verrouiller les rochers en place, ainsi qu'à recouvrir le revêtement restant, à le protéger des rayons ultraviolets et à donner aux bactéries un endroit pour coloniser.



### LAVEZ LES ROCHES ET LE GRAVIER

- À l'aide d'un tuyau d'arrosage, lavez les roches et le gravier pour retirer la poussière et la saleté. Utilisez la pompe fournie avec l'ensemble et attachez-la à un morceau de tuyau anti-pli. La pompe peut être temporairement placée à l'endroit le plus bas du bassin et l'eau sale peut être refoulée dans une zone de drainage du jardin.

## ÉTAPE 6

### ACHEVEZ LA POSE DE LA ÉCUMOIRE

- La écumoire a deux trous percés dans chacun de ses flancs pour que la plomberie puisse courir vers la BioFalls® 1000. Choisissez le trou qui est le plus pratique pour la plomberie. Le tuyau passe simplement à travers l'orifice dans l'un ou l'autre des deux flancs de la écumoire (Ex. 19).
- Le cordon électrique de la pompe peut se placer sur le rebord supérieur de l'écumoire (Ex. 20).
- Insérez le raccord cannelé multituyau fourni avec la pompe sur l'extrémité du tuyau et serrez le collier du tuyau. Enflez l'extrémité du tuyau sur le raccord à rotule pivotante attaché à la pompe et abaissez-la dans la écumoire (Ex. 21).



## ÉTAPE 7

### OPTIONNELLE INSTALLATION DU TROP-PLEIN

- Attachez et enterrez un morceau de tuyau anti-pli (3 pi minimum). Formez une zone de drainage à l'extrémité du tuyau en creusant une petite fosse d'environ 16 po de diamètre et d'au moins 12 po de profondeur. Remplissez la fosse de gravier. Quand il y a un trop-plein d'eau, ceci permettra à l'eau de s'écouler à travers le tuyau et d'être drainée loin du bassin (Ex. 22).
- Couvrir la gravière d'une petite section de sous-couche et recouvrir de terre.

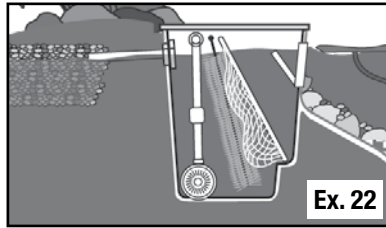

## ÉTAPE 8

### PLOMBERIE POUR LA POMPE À EAU

- Faites passer votre tube de la pompe de l'étang dans l'écumoire à l'emplacement ou au point d'entrée souhaité.

## Entretien général

- Filet à débris :
  - Le filtre écumoire est conçu pour balayer la surface de l'eau pour éliminer les débris. Le filet à débris à l'intérieur de l'écumoire est la première étape de l'écumoire. Le filet collecte les feuilles, les branches, les graines et les autres débris de l'étang artificiel. La durée de nettoyage pour vider le filet est de deux à trois minutes toutes les deux semaines. Un nettoyage plus fréquent est nécessaire au printemps et à l'automne dû aux feuilles mortes des arbres environnants.
  - Il est une bonne habitude durant votre première saison avec votre étang artificiel de soulever périodiquement le couvercle du l'écumoire et vérifier la quantité de débris dans le filet, particulièrement durant l'automne. Veuillez faire une note mentale en ce qui concerne la fréquence pour vider le filet. Il est important que le filet ne soit pas excessivement plein de débris. Trop de débris peuvent réduire l'écoulement des eaux vers la pompe.
- Cartouche à brosses en option :
  - La cartouche de brosse filtrante en option (# 99772) derrière le panier à débris est la deuxième étape du skimmer. La cartouche de brosse est conçue pour traiter tous les débris qui se frayent un chemin au-delà du filet à débris. La cartouche de brosse n'aura pas besoin d'entretien aussi fréquemment que le panier, car le panier enlèvera la majorité des débris de l'eau. Retirez et rincez le tapis lorsque vous remarquez une accumulation excessive de débris sur le tapis ou un débit réduit sur la cascade.

## ÉTAPE 9

### FAITES COULER L'EAU

- Remplissez d'eau le bassin (Ex. 23). Le bassin doit être rempli de telle sorte que le niveau soit à 3/4 po sous l'ouverture avant de l'écumoire (Ex. 4 en page 5).



**REMARQUE :** nous recommandons d'ajouter le détoxifiant pour bassins Aquascape pour déchlorer et traiter l'eau de façon appropriée avant de mettre des poissons dans votre nouveau bassin. Pour les produits de traitement des eaux, consultez votre revendeur Aquascape.

## Pièces de rechange

Pièces de rechange pour l'écumoire	
N°	Référence/description
1.	99772 – Cartouche à brosse en option
2.	99775 – Filet à débris
3.	29254 – Plaque frontale d'écumeur
4.	29257 – Weir
5.	30078 – (2) Vis en laiton (8 pk)
6.	29103 – Raccord de traversée de cloison de 2 po de trop-plein en option
7.	99925 – Raccord cannelé 2 po MPT x 1,5 po en option
8.	29157 – Raccord à glissement 2 po MPT x 1,5 po en option
9.	99993 – Collier de tuyau flexible en acier inoxydable en option

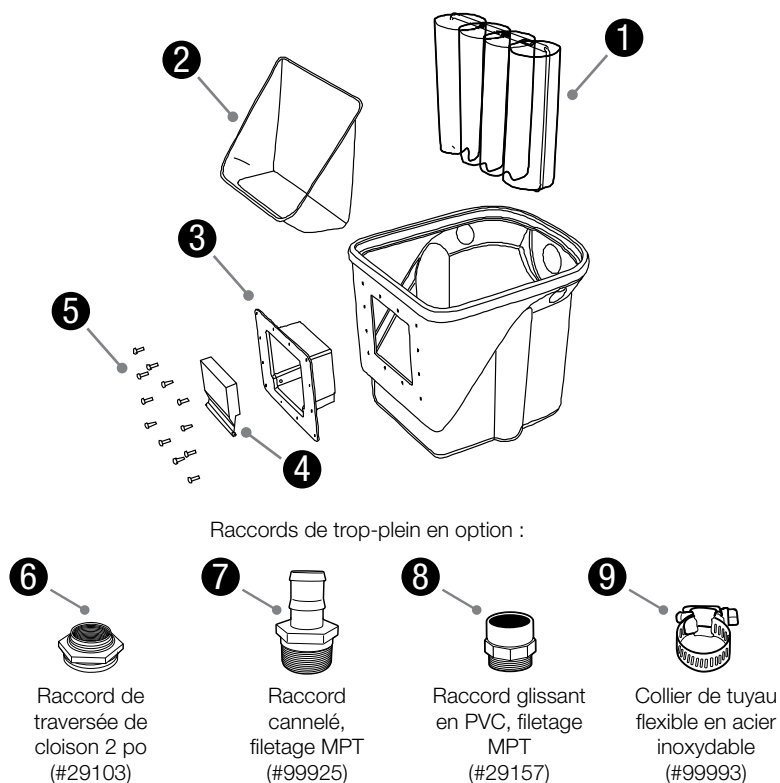

## Informations sur la garantie

### GARANTIE À VIE

Aquascape garantit que le Signature Series 200 sera exempt de défauts de fabrication pendant toute la durée de vie du produit s'il est correctement installé et entretenu. Preuve d'achat requise. La garantie ne couvre pas les dommages résultant d'une manipulation négligente, d'une mauvaise utilisation ou d'un manque d'entretien ou de soins raisonnables. Si lors de l'inspection d'Aquascape, l'écumeur démontre un défaut de fabrication, la responsabilité d'Aquascape est limitée, au choix d'Aquascape, à la réparation du défaut, au remplacement du produit défectueux ou au remboursement du prix d'achat initial. La garantie exclut les frais de main-d'œuvre, de retrait du produit, d'expédition et les dépenses liées à l'installation et à la réinstallation du produit. Tous les produits qui incluent la plomberie (tubes, pompes, clapets anti-retour) doivent être correctement drainés et hivernés, sinon la garantie est nulle et non avenue. Aucune responsabilité en cas de perte ou de dommage de quelque nature ou nature que ce soit, résultant de ou de l'utilisation du produit, défectueux ou non, n'est assumée par Aquascape, Inc. ou ses filiales. Aquascape ne sera pas responsable des dommages accessoires, consécutifs ou autres découlant de quelque théorie du droit que ce soit.

### GARANTIE UN AN

Aquascape garantit que les pièces internes en plastique du skimmer seront exemptes de défauts de fabrication pendant un an à compter de la date d'achat du produit si elles sont correctement installées et entretenues. Preuve d'achat requise. Les tampons et supports filtrants sont des consommables et ne sont couverts par aucune garantie. Si lors de l'inspection d'Aquascape, les pièces internes en plastique montrent la preuve d'un défaut de fabrication, la responsabilité d'Aquascape est limitée, au choix d'Aquascape, à la réparation du défaut, au remplacement du produit défectueux ou au remboursement du prix d'achat d'origine. La garantie exclut les frais de main-d'œuvre, de retrait du produit, d'expédition et les dépenses liées à l'installation et à la réinstallation du produit. Aucune responsabilité en cas de perte ou de dommage de quelque nature ou nature que ce soit, résultant de ou de l'utilisation du produit, qu'il soit défectueux ou non, n'est assumée par Aquascape, Inc. ou ses filiales. Aquascape ne sera pas responsable des dommages accessoires, consécutifs ou autres découlant de quelque théorie du droit que ce soit.

Pour plus de renseignements sur notre entreprise ou nos produits, veuillez vous rendre sur notre site Web [aquascapeinc.com](http://aquascapeinc.com) ou nous appeler au (866) 877-6637 (aux É.-U.) ou au (866) 766-3426 (au Canada).